

VZOR VSTUPNEJ KANALIZAČNEJ AWAŠAČTY PP, DN 1000–PRIAMEJ REZ A–A', M 1:25

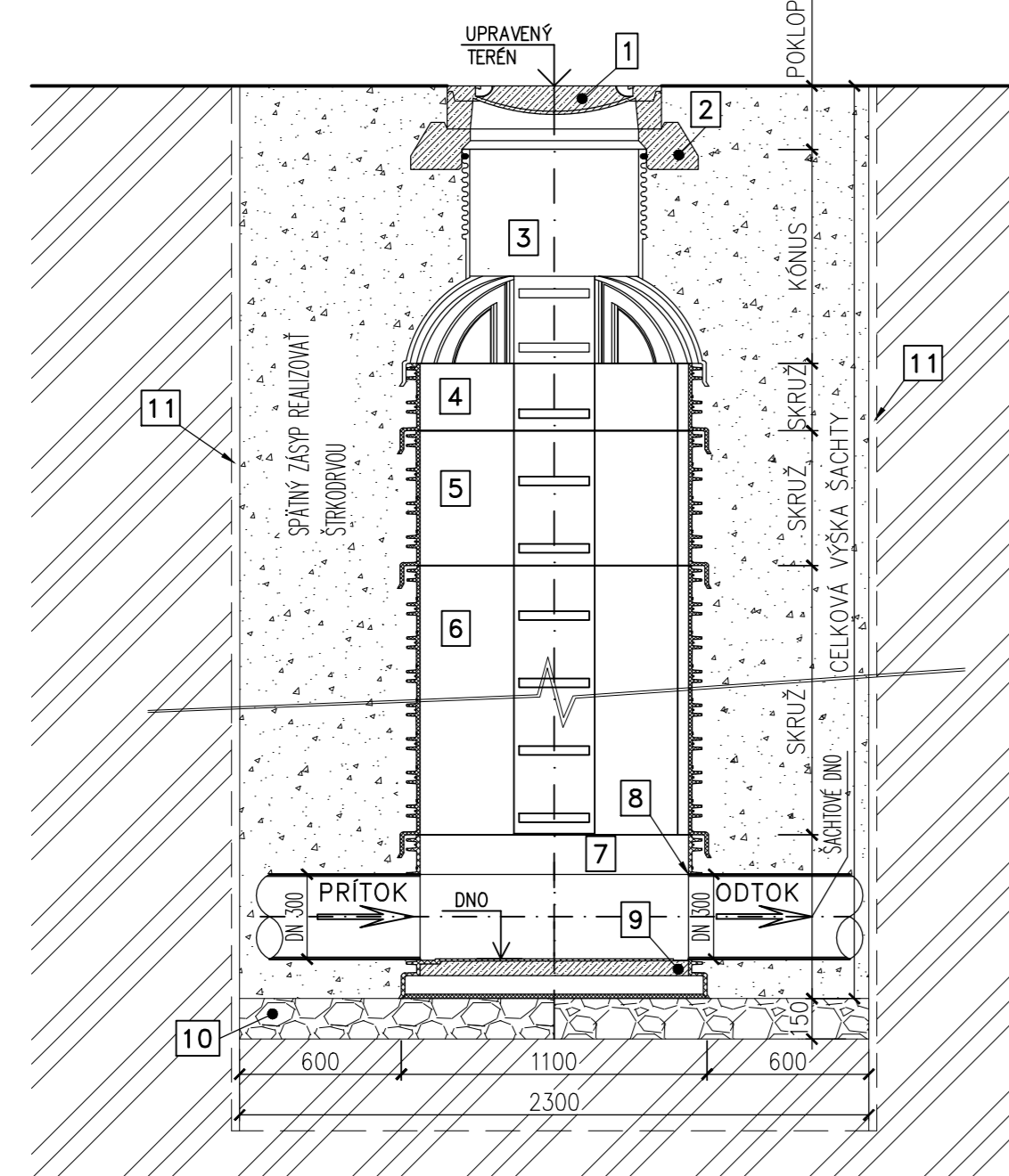

PÔDORYS M 1:25

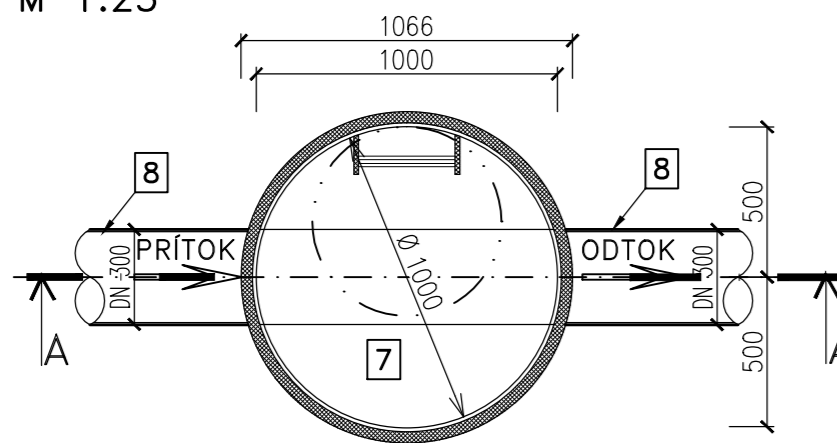

VZOR VSTUPNEJ KANALIZAČNEJ AWAŠAČTY PP, DN 1000–LOMOVEJ REZ A–A', M 1:25

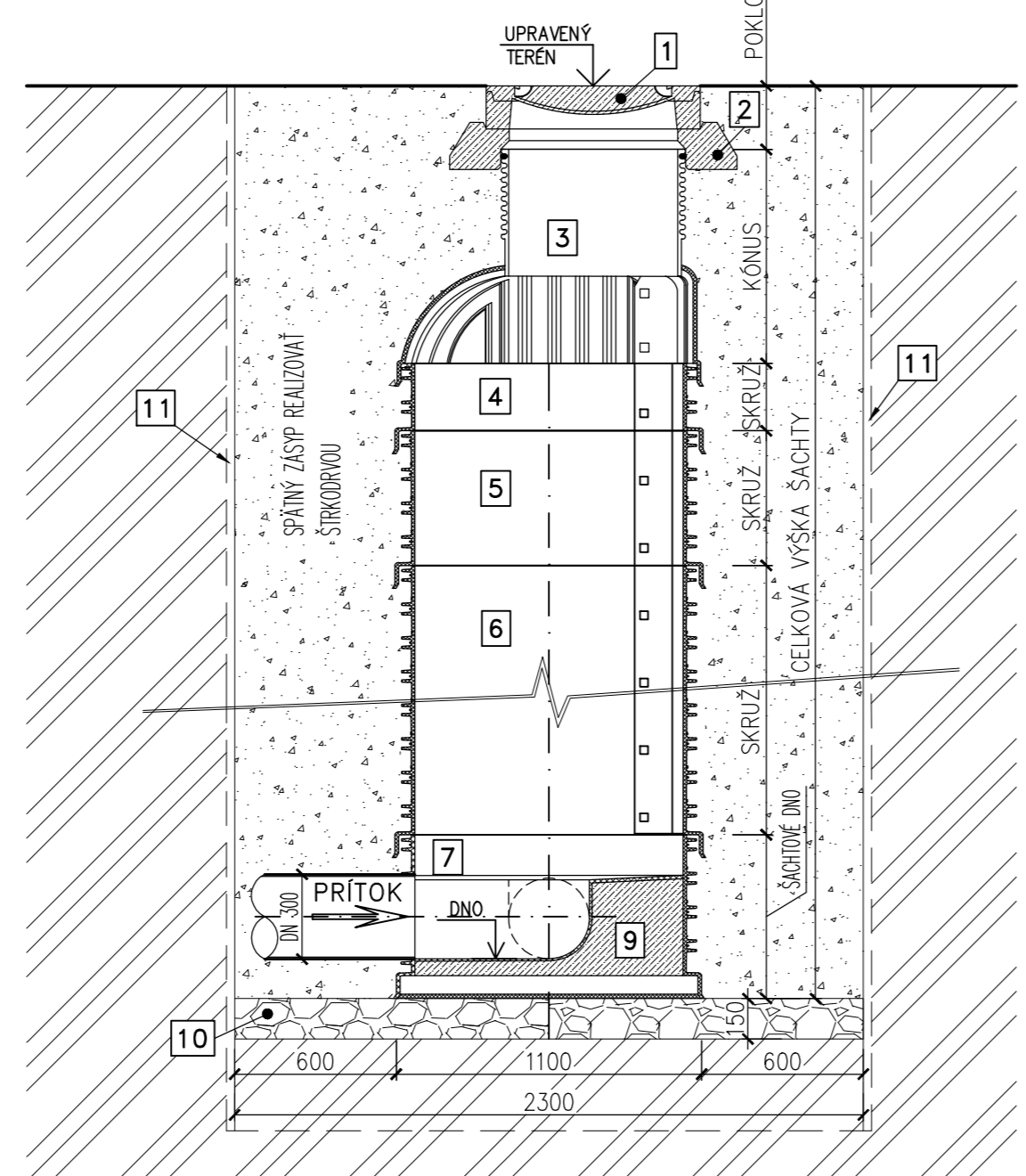

PÔDORYS M 1:25

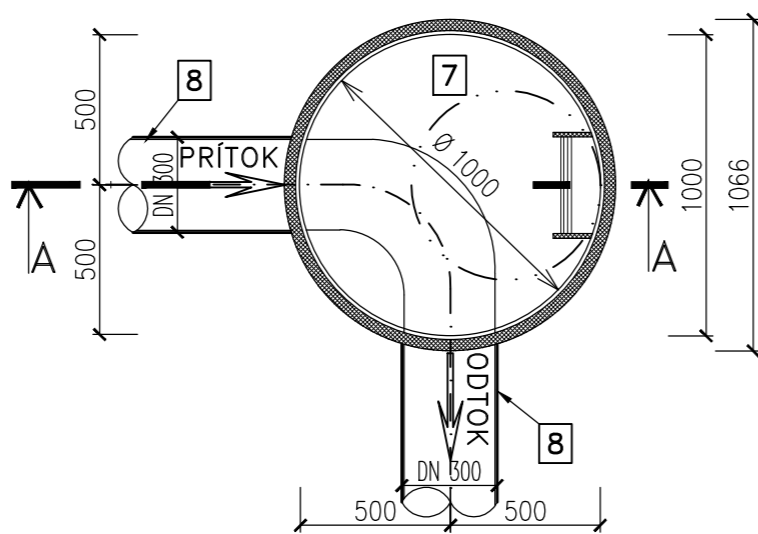

VZOR VSTUPNEJ KANALIZAČNEJ AWAŠAČTY PP, DN 1000–SÚTOKOVEJ REZ A–A', M 1:25

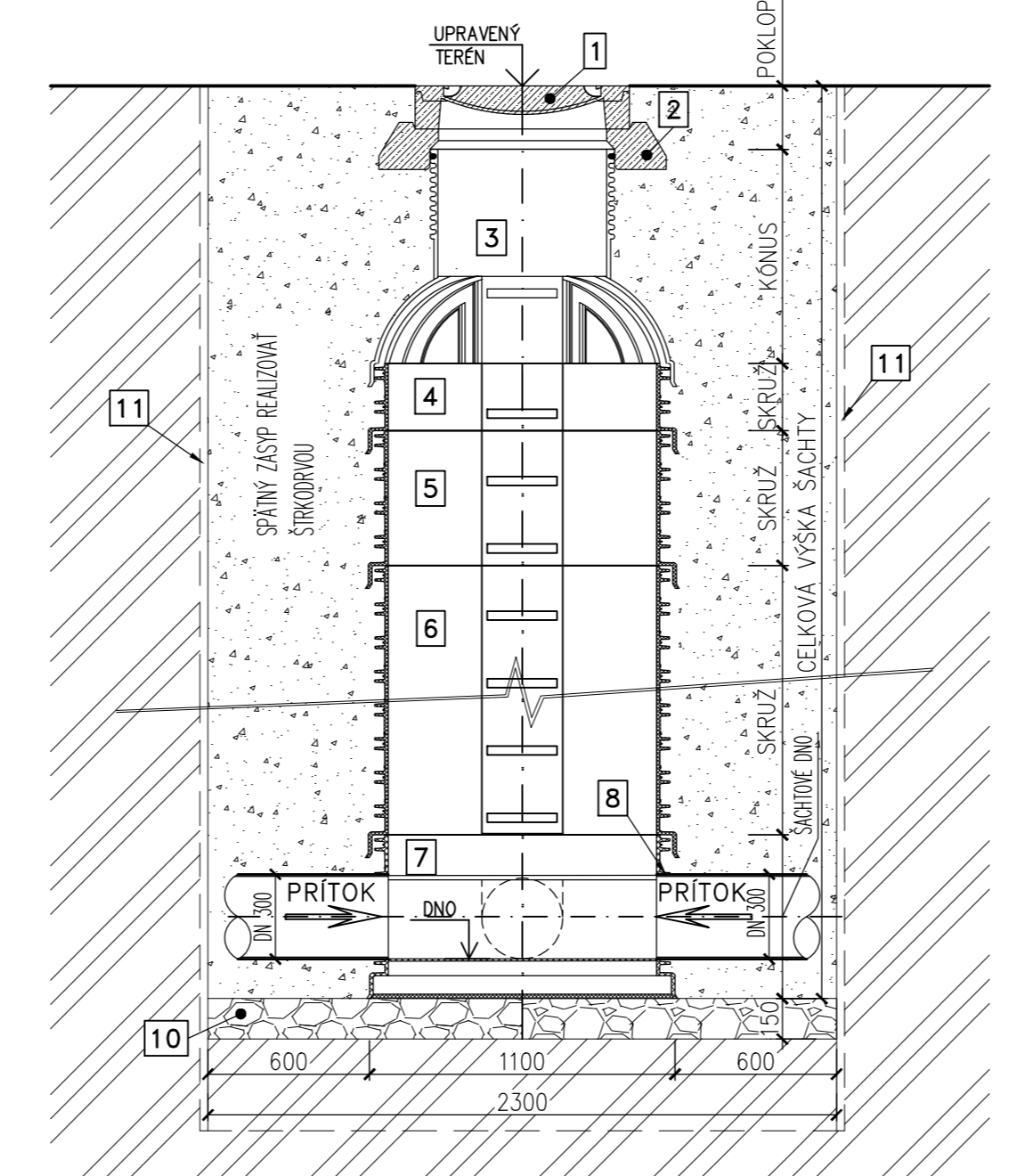

PÔDORYS M 1:25

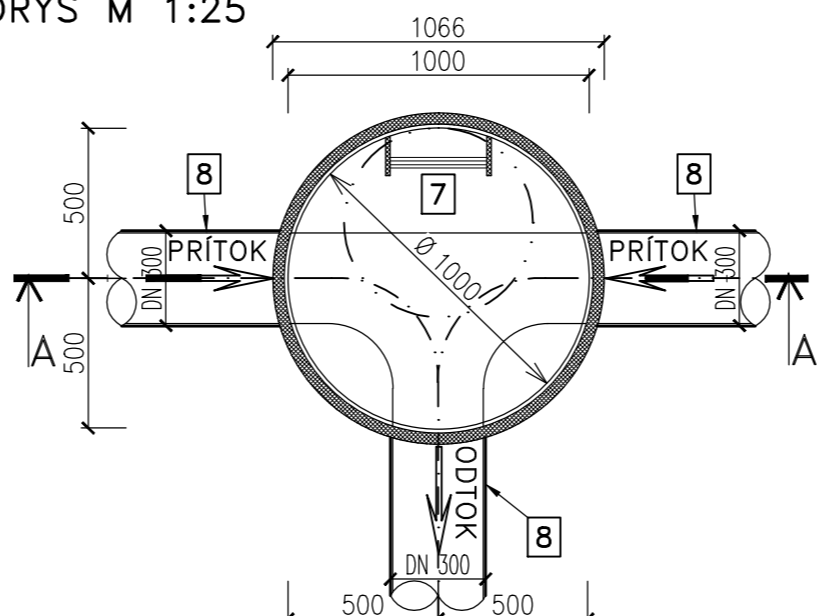

VZOR VSTUPNEJ KANALIZAČNEJ AWAŠAČTY PP, DN 1000–KONCOVEJ REZ A–A', M 1:25

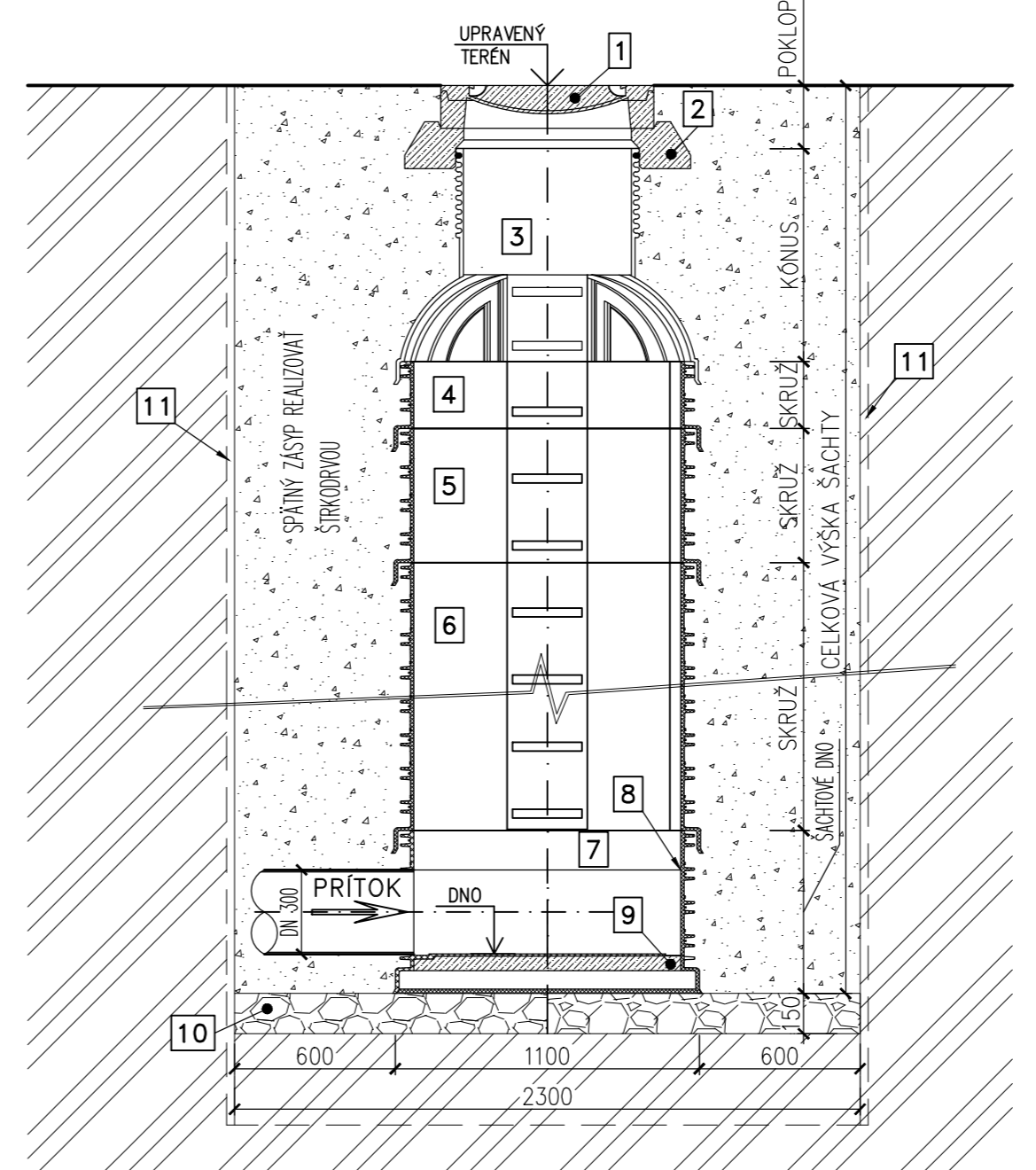

PÔDORYS M 1:25

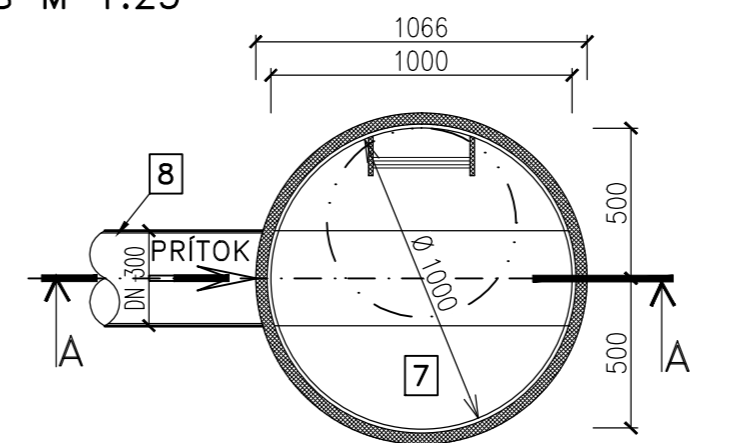

**LEGENDA:**

- 1 POKLÔP PLÁVAJÚCI PLASTOVÝ KRHOVÝ, NAVRHNUTÝ NA OTVOR Ø600 mm A ZAŤAŽENIE DO 40 ton
- 2 BETÓNOVÝ ROZNAŠAČI PRSTENEC hr. 160 mm
- 3 ŠAČTOVÝ KÓNUS DN 1000/625, MATERIÁL "PP", VÝŠKA h=915 mm
- 4 PRSTENEC – DN 1000, MATERIÁL-"PP",VÝŠKA PRSTENCA h=345 mm
- 5 PRSTENEC – DN 1000, MATERIÁL-"PP",VÝŠKA PRSTENCA h=595 mm
- 6 PRSTENEC – DN 1000, MATERIÁL-"PP",VÝŠKA PRSTENCA h=1095 mm
- 7 DNO – DN 1000, MATERIÁL-"PP",
- 8 KANALIZAČNÉ POTRUBIE, DN 300, MATERIÁL-"PP",
- 9 VÝPLŇOVÝ BETÓN
- 10 ŠTRKOVÉ LÔŽKO hr. 150 mm Z KAMENIVA fr. 16–32 mm
- 11 PAŽENIE (RIEŠI DOĐAVATEĽ)

**POZNÁMKA**

- SÚČASŤOU DOĐAVKY AWAŠAČTY JE AJ REBRÍK
- VŠETKY PRESTUPY A SPOJE JE POTREBNÉ VODONEPRIEPUSTNE UTESNIŤ
- PODROBNEŠÍ POPIS JE SÚČASŤOU TECHNICKEJ SPRÁVY

–CELKOVÝ POČET ŠAČT JE 57 kusov

VYPRACOVAL: Ing. V. Dedinská	ZODPOVEDNÝ PROJEKTANT: Ing. Š. Marišák	HLAVNÝ INŽINIER PROJEKTU: Ing. L. Hnídiak	 s.r.o. KOŠICE
MIESTNE ZASTUPITELSTVO: OcO Višňov			
INVESTOR: Východoslovenská vodárenská spoločnosť a.s. Košice			E-mail: enviroline@enviroline.sk Mobic: 0911 44 77 91 Tel: 055 / 622 57 05 Fax: 055 / 625 41 52
STUPEŇ: Projektová dokumentácia pre stavebné povolenie a realizáciu stavby			ČÍSLO ZAKAZKY: 1127205
AKCIA:			PARE:
<b>Obec Višňov - Kanalizácia</b>			DÁTUM: 07. 2012
PRÍLOHA: SO 19 – Sťahová sieť Višňov			MIERKA: 1:25
Vzor vstupnej kanalizačnej šachty plastovej			ČÍSLO PRÍLOHY: E.2–8